

REPAIR PARTS LIST  
 LISTE DE PIÈCES  
 DE RECHANGE  
 LISTA DE REQUESTOS

MULTI-PURPOSE UTILITY MIXERS  
 MALAXEUR TOUT USAGE  
 MEZCLADORAS MULTIUSO  
 BigCat  
 Type/Tipo B

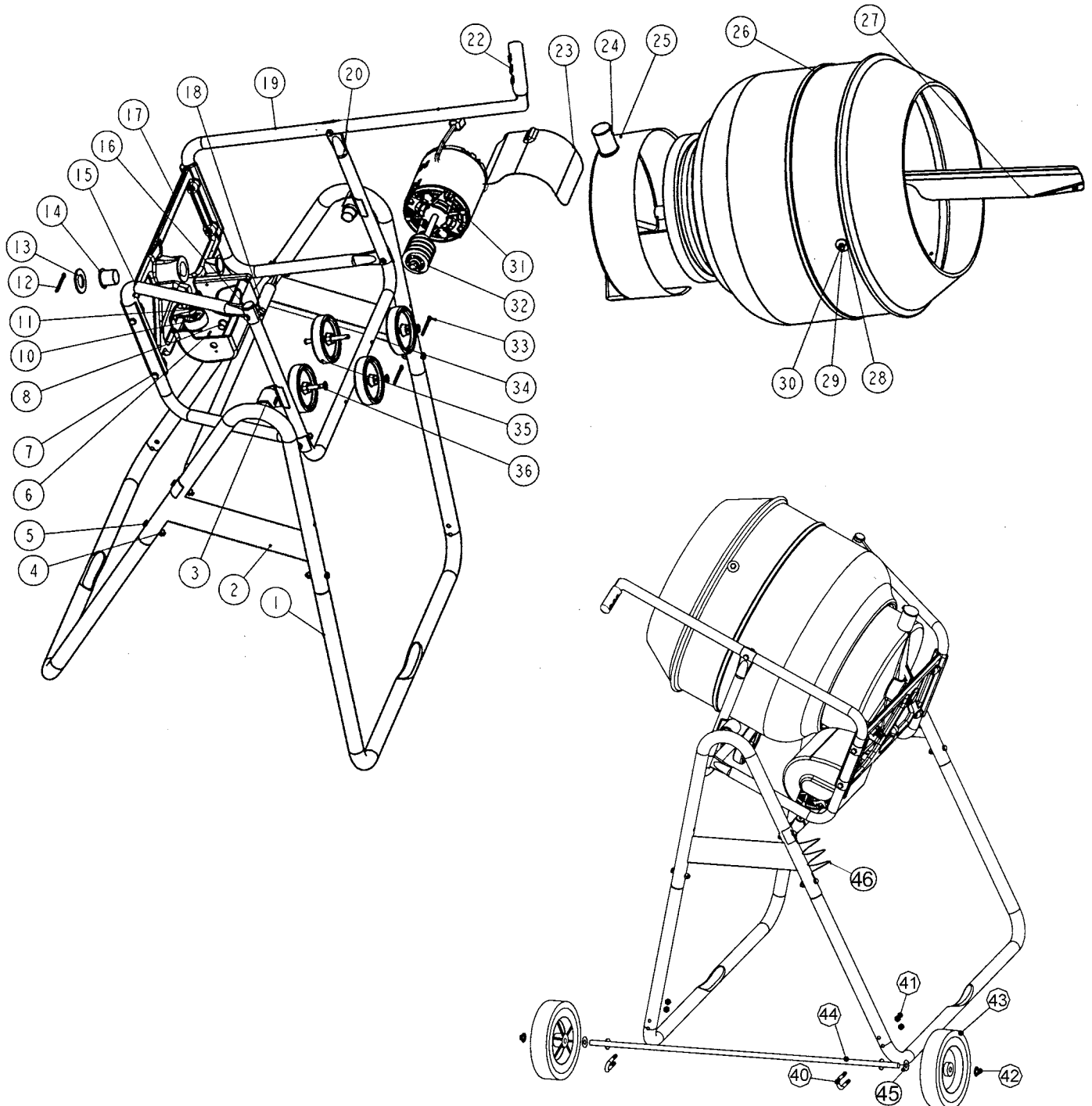

Ref. N° N° réf. Ref. N°	Code N° N° code Código N°	Qty. Quant. Cant.	Description	Description	Descripción
1	434193	2	Lower leg	Pied inférieur	Pata inferior
2	434192	2	Lower welded assembly	Assemblage soudé inférieur	Bastidor inferior soldado en forma de "A"
3	201014	2	Pivot Sleeve	manchons pivotants	Buje pivotante
4	128883	16	5/16" Nut	Écrou 5/16 po	Tuerca 5/16"
5	226010	12	5/16" x 1 3/4" Bolt	Boulon 5/16 po x 1 3/4 po	Perno 5/16" x 1 3/4"
6	136011	1	Cotter pin	Goupille fendue	Pasador de horquilla
7	226030	4	5/16" x 2 1/4" Bolt	Boulon 5/16 po x 2 1/4 po	Perno 5/16" x 2 1/4"
8	201002	1	1/2" Bushing	Bague 1/2 po	Buje 1/2"
10	128893	1	Support wheel	Roue de soutien	Rueda de soporte
11	128898	1	Clevis pin worm wheel	Roue à vis sans fin/goupille	Pasador de horquilla de la rueda del sinfín
12	136008	1	Cotter pin	Goupille fendue	Pasador de horquilla
13	174621	1	Washer	Rondelle	Arandela
14	201004	2	1 1/8" Bushing	Bague 1 1/8 po	Buje 1 1/8"
15	434183	1	Left frame upper side	Cadre latéral supérieur de gauche	Bastidor superior lateral izquierda
16	201005	1	Cap-plug	Capuchon protecteur	Tapón tipo casquete
17	434195	1	Baseplate	Assise	Placa base
18	434199	1	Dump stop assembly	Assemblage d'arrêt de déversement	Travesaño tope de vaciado
19	434179	1	Right frame upper side	Cadre latéral supérieur de droite	Bastidor superior lateral Der.
20	434200	1	Drum support	Assemblage du support de tambour	Conjunto soporte del tambor
22	128894	1	Handle grip plastic	Poignée en plastique	Agarradera del asa (plástico)
23	434217	1	Motor guard	Protecteur de moteur	Cubierta del motor
24	434222	1	Oil cup	Godet huileur	Taza de aceite
25	201006	1	Worm wheel guard	Protecteur de roue à vis sans fin	Cubierta de la rueda del sinfín
26	434196	1	Drum assembly	Assemblage de tambour	Conjunto del tambor
27	434205	3	Paddle	Ailette	Paleta
28	227810	3	1/4" Nut	Écrou 1/4 po	Tuerca 1/4"
29	175520	3	Washer	Rondelle	Arandela
30	225730	3	1/4" x 3/4" Bolt	Boulon 1/4 po x 3/4 po	Perno 1/4" x 3/4"
31	219066	1	Mixer motor	Moteur de malaxeur	Motor de la mezcladora
32	201001	1	Worm	Vis	Sinfín
33	136012	2	Cotter pin	Goupille fendue	Pasador de horquilla
34	174990	6	5/16" Washer	Rondelle 5/16 po	Arandela 5/16"
35	128899	4	Wheel 4" diameter	Roue 4 po. dia.	Rueda 4" de Diám.
36	128897	2	Clevis pin bowl support	Support de cuve/goupille	Pasador de horquilla de la rueda de soporte del tambor
40	116903	2	U-Bolt	Boulon en U	Abrazadera en "U", roscada
41	128883	4	Lock nut 5/16"	Contre-écrou 5/16 po	Tuerca de seguridad 5/16"
42	128890	2	Push nut 1/2"	Écrou-capuchon 1/2 po	Tuerca tope 1/2"
43	201611	2	8" x 1 3/4" Tire	Pneu 8 po x 1 3/4 po	Rueda 8" x 1 3/4"
44	434212	1	Axle	Essieu	Eje
45	174470	2	Washer	Rondelle	Arandela
46	201008	1	Bottle Holder	Porte-bouteille	Sujetador de botella

IMPORTANT: When ordering parts, specify model, type, code number and part description.

IMPORTANT: Pour commander, indiquer le modèle, le type, le numéro de code et la description des pièces.

IMPORTANTE: Al ordenar repuestos especificar el modelo y tipo de mezcladora, código y descripción de la pieza.