

LUBRICATION/
THREAD LOCKING
INSTRUCTIONS

RLX-3/RLMG UTILITY MIXER



CAUTION!

Before Operating Your Mixer – Follow These Lubrication Instructions **To Prevent Damage** To The Mixer. Refer To The Owner's Manual For Further Details. **Warranty Is Void If Unit Is Not Greased (A Grease Gun Is Required To Maintain This Mixer!).** We Recommend Using Molith #2 (Multi-Purpose Grease).

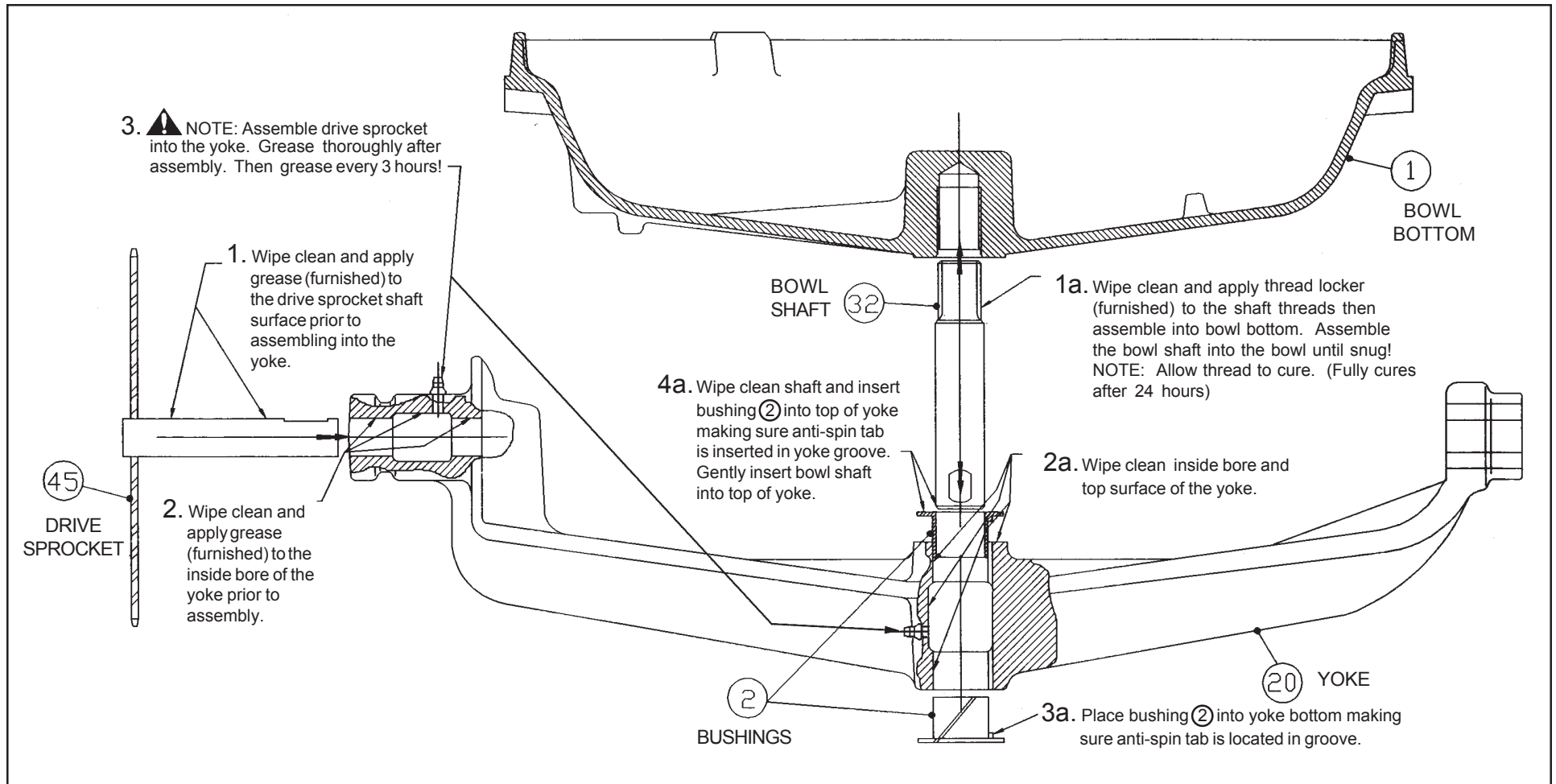

**INSTRUCTIONS DE LUBRIFICATION/
APPLICATION DE L'ENDUIT FREIN
POUR FILETS
INSTRUCCIONES DE LUBRICACIÓN/
SELLADO DE ROSCA**

**MALAXEUR RLX-3/RLMG Type D
MEZCLADORA RLX-3/RLMG Tipo D**



ATTENTION! Avant de vous servir de la bétonnière, veuillez suivre ces instructions de lubrification pour prévenir des dommages sérieux. Consultez le manuel du propriétaire pour plus de détails. La garantie est annulée si l'appareil n'a pas été graissé ! (Il faut un pistolet graisseur pour entretenir ce malaxeur.) Nous recommandons l'utilisation de la graisse «Molith n° 2» (graisse À usages multiples).

¡CUIDADO! Antes de hacer funcionar la mezcladora siga estas instrucciones de engrase para prevenir daños a la mezcladora. Vea el manual del propietario para mayores detalles. ¡Se necesita una pistola de engrase para dar mantenimiento a la mezcladora! (La garantía es nula si no se engrasa la mezcladora.) Recomendamos usar "molith #2" (grasa de múltiples propósitos).

